

1280-5-1

Nähanlagen für Schließnähte mit Safety- oder
Doppelkettenstich-Naht

1281-5-1

Sewing units for closing seams with safety or
double-chainstitch seam

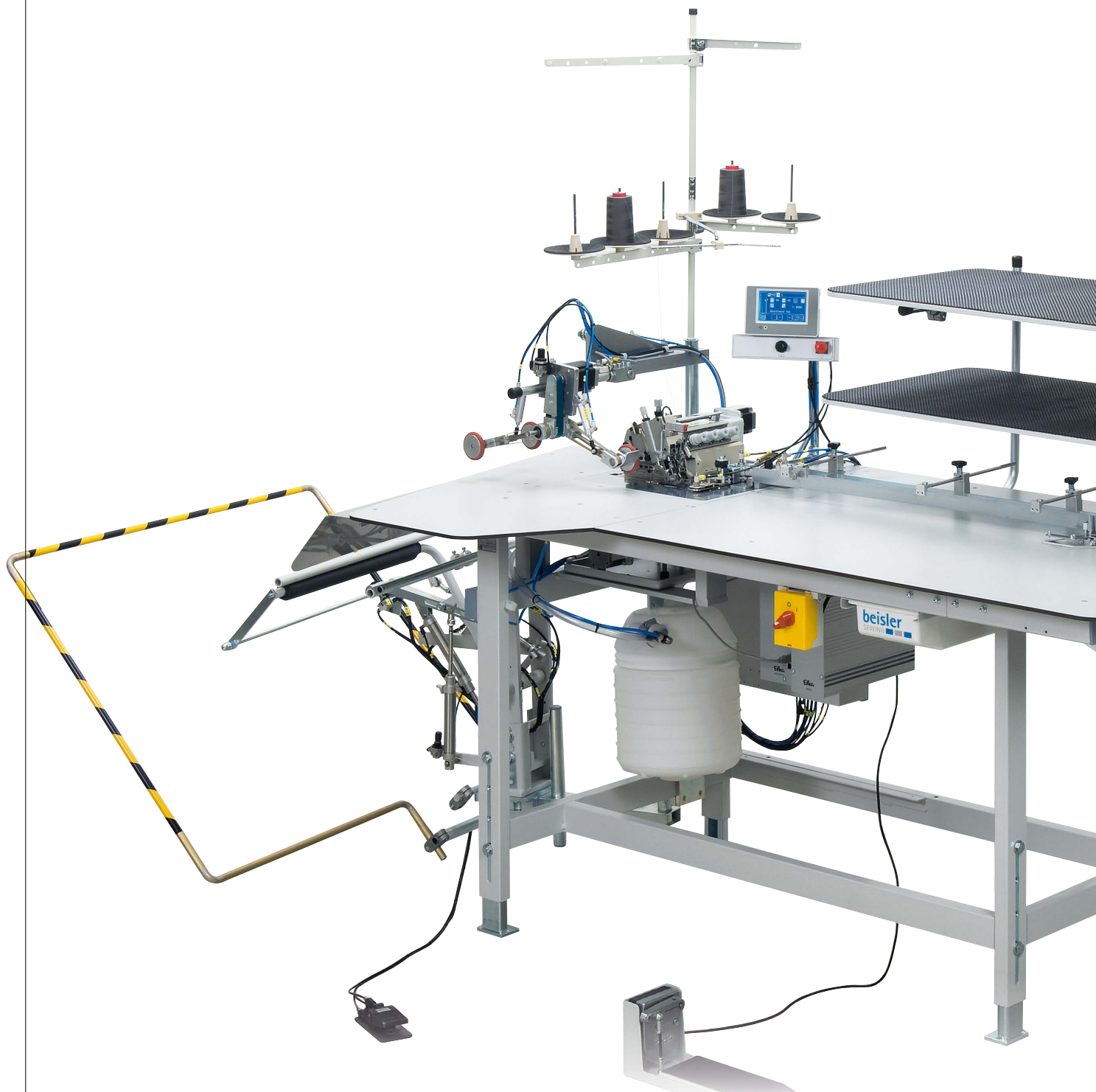

1280 / 1281

Sichere Schließnähte / *Secure closing seams*

Lange Schließnähte in Hosen und Röcken

Die Nähanlagen 1280-5-1 und 1281-5-1 sind für die Fertigung von Schließnähten wie z. B. Hosenseiten- und Hosenschrittnähte oder Rocknähte ausgelegt.

Wahlweise können Doppelkettenstichnähte oder Safety-Nähte (4- oder 5-fädig) erzeugt werden. Beide Nähanlagen können optional mit Schrittmotoren für die Steuerung des differenzierbaren Ober- und Untertransport ausgerüstet werden. Dies ermöglicht das programmierte Abrufen von unterschiedlichen Mehrweiten innerhalb einer Naht.

Die 1281-5-1 ist mit einem Vorlagetisch mit Maus und Rückholeinrichtung ausgestattet. Die flexibel einzustellende Laufschiene ermöglicht eine schnelle Anpassung an unterschiedliche Nahtkonturen.

Die Nähanlage 1280-5-1 ohne Vorlagetisch ist die „Economy Version“ der Anlage 1281-5-1. Der typische Einsatzbereich liegt in der klassischen Hosenverarbeitung und im Bereich „Casualwear“, wie z. B. für Baumwollhosen, „Dockers“ oder „Chinos“. Für die Verarbeitung von mittelschweren und schweren Jeanshosen ist optional ein spezielles Nähoberteil wählbar.

Ihre Vorteile:

- Touch-Screen mit Grafik-Display für einfache Bedienung und schnellen Zugriff auf veränderbare Parameter
- Höchste Flexibilität durch wahlweisen Einsatz von Doppelkettenstich- bzw. 4- oder 5-fädige Safety-Nähte
- Tadellose Passform durch partielle Einarbeitung von Mehrweite in der oberen oder unteren Stofflage
- Automatische Mehrweitenverteilung durch pneumatisch geregelten Obertransport und Untertransport
- Schrittmotor-gesteuerte Mehrweitenverteilung (Option)
- Einrichtung für manuelles Nähen im Hüftbogenbereich bei Seitennaht- oder Flügeltaschen
- Kantenführung pneumatisch ausfahrbar zum Verschneiden der Taschenbeutel-Überstände bei „Casualwear“
- Gleichbleibende Nahtbreite durch exakte Konturenführung
- Spezielle Nähgarnitur für Hosenseitennähte mit Seitennahttaschen
- Automatische Fotozellenabtastung für Nahtanfang und Nahtende
- Semi-automatische Arbeitsweise erlaubt das Vernähen konturenungleicher Stofflagen
- Nähoberteil für schwere Anwendungen wie z.B. Jeanshosen (Option)

Typischer Einsatzbereich:

- Klassische Hosen und Röcke
- „Casualwear“ wie „Dockers“, „Chinos“, Baumwollhosen
- Jeanshosen (nur mit der Nähanlage 1280-5-1 und mit optionalem Nähoberteil)

Long closing seams in trousers and skirts

The sewing units 1280-5-1 and 1281-5-1 are designed for closing seams, as e.g. trousers side seams and inseams or skirt seams in upper fabric.

Alternatively double-chainstitch seams or safety seams (with 4 or 5 threads) can be sewn. Both sewing units can optionally be equipped with step motors for the top and bottom feed control. This allows the programmed recall of different multiple fullness values within a seam.

Sewing unit 1281-5-1 is equipped with a preparation table with mouse and reverse device. Its flexibly adjustable guide rail allows a quick adaptation to different seam contours.

Sewing unit 1280-5-1 is the economy version of class 1281-5-1 without preparation table. It is not only suitable for the production of classic trousers but also for casual wear, as e.g. cotton trousers, „Dockers“, „Chinos“ and Jeans (option). For the processing of medium and heavy Jeans a special sewing head is optional selectable.

Your advantages:

- Touch screen with graphic display for easy operation and quick access to modifiable parameters
- Maximum flexibility by use of double-chainstitch seams or 4-thread and 5-thread safety seams alternatively
- Perfect fit due to partial fullness distribution in the upper or lower material ply
- Automatic fullness distribution by pneumatically controlled top feed and bottom feed
- Step motor-controlled fullness distribution (option)
- Equipment for manual sewing in the hip curve section when processing side seam pockets or wing pockets
- Pneumatically moveable edge guide for trimming the excess lengths of pocket bags in „Casual wear“
- Constant seam width due to precise contour guidance
- Special sewing set for trousers side seams with side seam pockets
- Automatic photocell scanning of seam beginning and seam end
- Semi-automatic processing allows sewing of material plies with unequal contours
- Sewing head for heavy applications e.g. jeans trousers (option)

Typical field of application:

- Classical trousers and skirts
- „Casual wear“ such as „Dockers“, „Chinos“, Cotton pants
- Jeans (only with the sewing unit 1280-5-1 and with optional sewing head)

1280 / 1281

Die Unterschiede / *The differences*

1280-5-1:

Die Nähanlage 1280-5-1 ist die „Economy Version“ der Anlage 1281-5-1. Für die Verarbeitung von mittelschweren und schweren Jeanshosen ist optional ein spezielles Nähoberteil wählbar.

Sewing unit 1280-5-1 is the economy version of class 1281-5-1. For the processing of medium and heavy jeans a special sewing head is optional selectable.

1281-5-1:

Die Nähanlage 1281-5-1 ist mit einem Vorlagetisch mit Maus und Rückholeinrichtung ausgestattet. Die flexibel einzustellende Laufschiene ermöglicht eine schnelle Anpassung an unterschiedliche Nahtkonturen.

Sewing unit 1281-5-1 is equipped with a preparation table with mouse and reverse device. Its flexibly adjustable guide rail allows a quick adaptation to different seam contours.

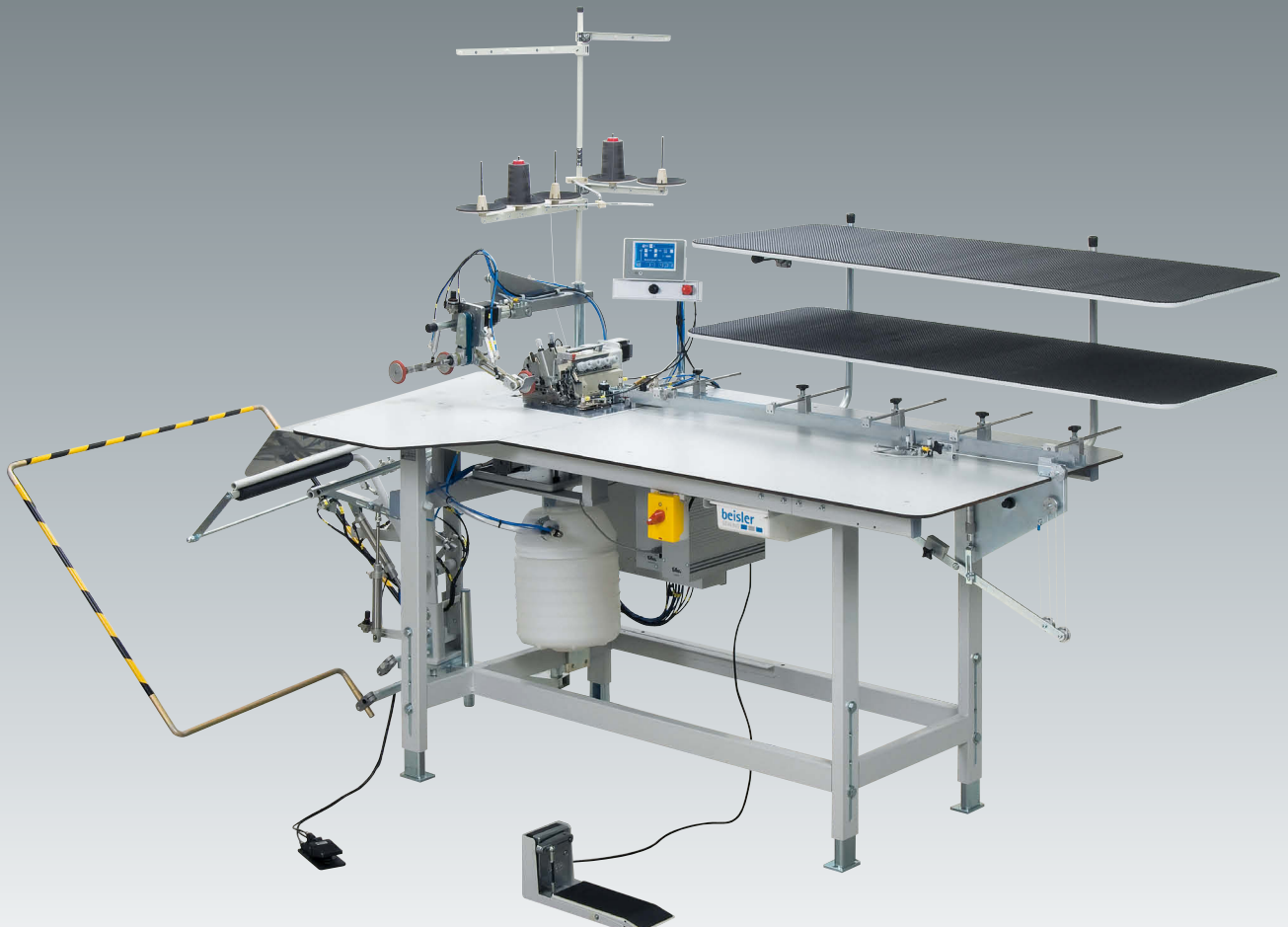

1280 / 1281

Anwendungen / Applications

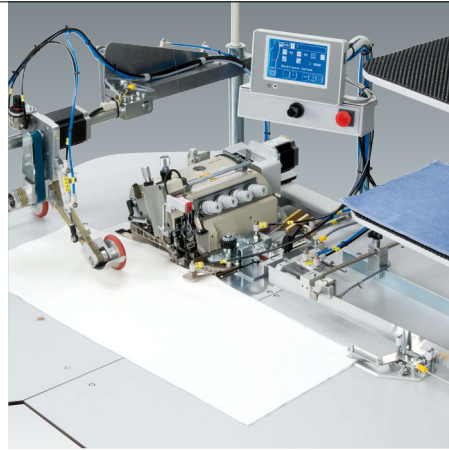
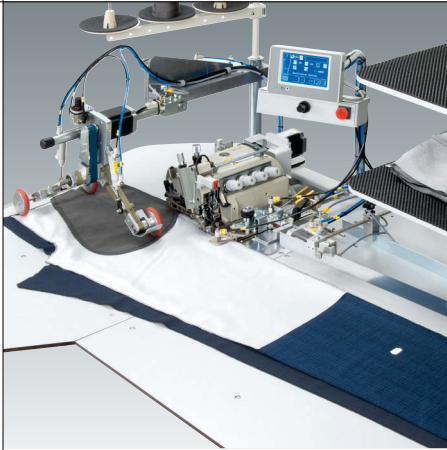

1281-5-1 – Hosenseiten- und Rocknähte

Die Einrichtung für manuelles Nähen im Hüftbogenbereich bei Seitennaht- oder Flügeltaschen ermöglicht eine perfekte Nahtführung auch im Bereich der Taschen.

1281-5-1 – Trousers side and skirt seams

The equipment for manual sewing in the hip curve section when processing side seam pockets or wing pockets, allows a perfect seam guidance also in the area of the pockets.

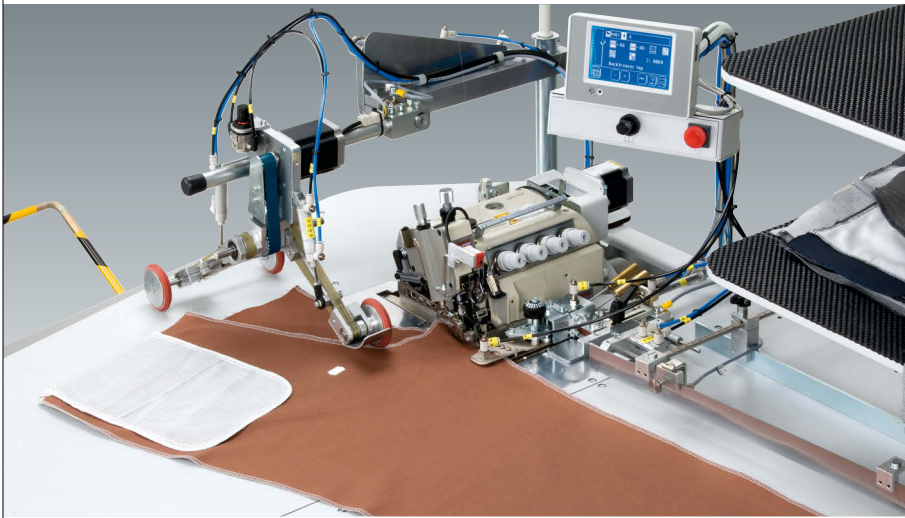

1281-5-1 – Hosenschnittnähte

Die hohe Produktivität der Nähanlage wird durch die überlappte Arbeitsweise erreicht. Die Nähanlage näht, führt und stapelt die Hosen vollautomatisch.

1281-5-1 – Side seams

The high productivity of the sewing unit is achieved by the overlapping work method. The sewing unit sews, guides and stacks the trousers fully automatically.

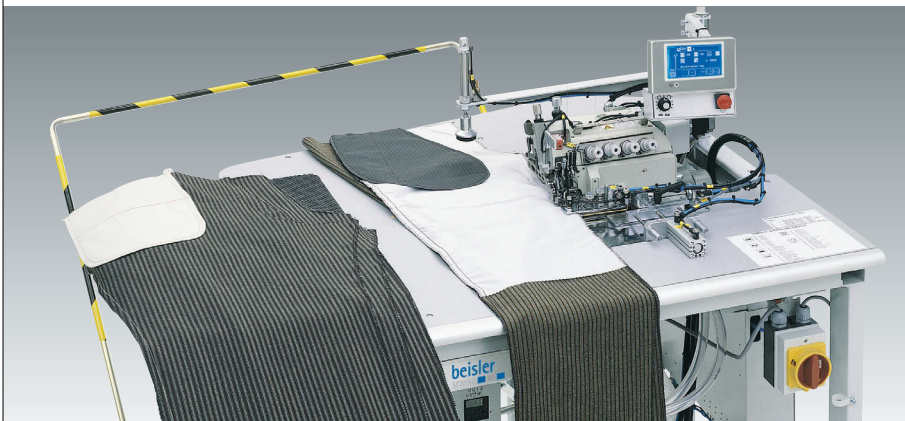

1280-5-1 – Economy Version

Die kleine kompakte Nähanlage besteht durch ihre Flexibilität im Einsatzbereich. Für die Verarbeitung von mittelschweren und schweren Jeanshosen ist optional ein spezielles Nähoberteil wählbar.

1280-5-1 – Economy Version

The small compact sewing unit impresses with its flexibility in the application area. For the processing of medium and heavy jeans a special sewing head is optional selectable.

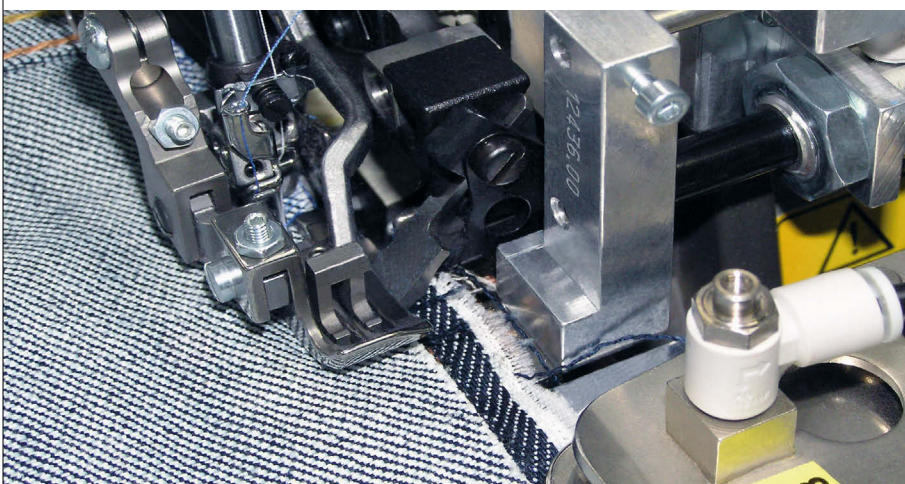



1280-5-1

Bei Nährichtungen für Safetynähte ist der optional erhältliche, pneumatisch schaltbare Kantenanschlag (1970 594094) erforderlich. Er ermöglicht das Bescheiden von Taschenbeuteln im Bereich des Hüftbogens.

1280-5-1

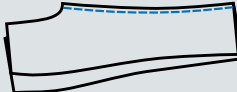
The optional available, pneumatically switchable edge guide (1970 594094) is required for sewing equipment's for safety seams. It allows the trimming of pocket bags in the area of the hip curve.

	1280-5-1	1281-5-1	
Nahtverlauf Seam contour	Leistung (480 Min.) Performance (480 min.)	Leistung (480 Min.) Performance (480 min.)	Anwendung Application
Hose, Rock / Trousers, Skirts		1.550 – 1.700 Nähte 1.550 – 1.700 Seams	1.700 – 1.900 Nähte 1.700 – 1.900 Seams Hosen-Seitennaht mit Paspeltasche in der Vorderhose Trousers side seam with piped pocket in the front trousers
		1.600 – 1.800 Nähte 1.600 – 1.800 Seams	2.100 – 2.300 Nähte 2.100 – 2.300 Seams Hosen-Schrittnaht, Standard-Ausführung Trousers inside seam, standard execution
		1.350 – 1.500 Nähte 1.350 – 1.500 Seams	1.500 – 1.650 Nähte 1.500 – 1.650 Seams Hosen-Seitennaht mit Flügeltaschen in der Vorderhose Trousers side seam with wing pockets in the front trousers
		1.500 – 1.650 Nähte 1.500 – 1.650 Seams	1.650 – 1.800 Nähte 1.650 – 1.800 Seams Rock-Seitennähte mit Flügeltasche Skirt side seams with wing pocket
		380 – 400 Hosen 380 – 400 Trousers	430 – 450 Hosen 430 – 450 Trousers

Technische Ausstattung 1280-5-1/1281-5-1:

- Nähkopf: Pegasus EXT 3216-03
- Integrierter DC-Nähtrieb
- Touch Panel V900
- USB Memory-Stick (Option)
- Lichtschranke zum Erkennen des Nahtanfangs und Nahtendes
- Konturenführungsapparat
- Senkrechtschneider mit Absaugung (Option)
- Ketten-Trennvorrichtung mit Absaugung
- Individuell regulierbare Blasdüsen in der Tischplatte zur Unterstützung des Nähguttransports
- Vorlagetisch mit Maus und Rückholeinrichtung für das Nähgut zum überlappten Arbeiten (nur 1281-5-1)
- Automatische Mehrweitenverteilung durch pneumatisch geregelten Ober- und Untertransport (Standard)
- Automatische Mehrweitenverteilung durch Schrittmotorgesteuerten Ober- und Untertransport (Option) zum programmierten Abrufen von unterschiedlichen Mehrweiten innerhalb einer Naht
- Lasermarkierungsleuchte als Nahtpositionsanzeige (Option)
- Höhenverstellbares Gestell
- Überwurfstapler: Standardausstattung bei der 1281-5-1, optionale Ausstattung bei der 1280-5-1

Technical features 1280-5-1/1281-5-1

- Sewing head: Pegasus EXT 3216-03
- Integrated DC sewing motor
- Touch Panel V900
- USB flash drive (option)
- Light barrier for recognizing the seam beginning and seam end
- Guide attachment for contours control pendant
- Vertical cutter with suction device (option)
- Chain separator with suction device
- Individually adjustable blowing nozzles in the table top for facilitating the material feed
- Preparation table with mouse and reverse device for the fabric for overlapped working method in case of class 1281-5-1
- Automatic fullness distribution by pneumatically controlled top and bottom feed (standard)
- Automatic fullness distribution by step motor-controlled top and bottom feed (optional) for the programmed retrieval of different multiple fullness values within a seam
- Laser marking lamp for seam positioning indicator (option)
- Height-adjustable machine stand
- Flip stacker: standard equipment for 1281-5-1, optional equipment for 1280-5-1

1280 / 1281

Technische Details / Technical details

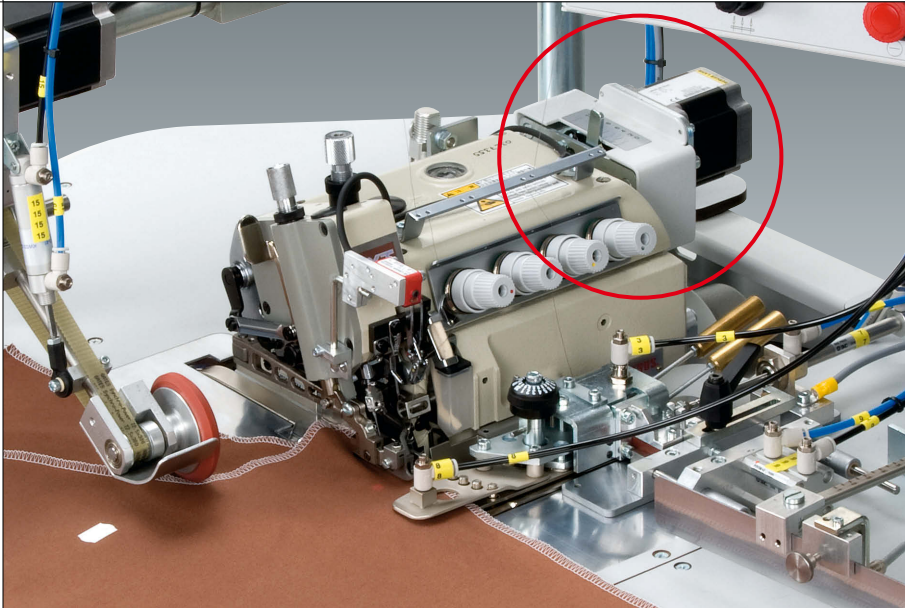

1280-5-1/1281-5-1:

- Automatische Mehrweitenverteilung durch pneumatisch geregelten differenzierbaren Ober- und Untertransport (Standard)
- Die schrittmotor-gesteuerte, programmierbare Mehrweiten-Verteilung (optional) ermöglicht ein programmiertes Abrufen von Mehrweiten
- Automatic fullness distribution by pneumatically controlled differential top and bottom feed
- The step motor-controlled, programmable fullness distribution (optional) allows the programmed recall of fullness values

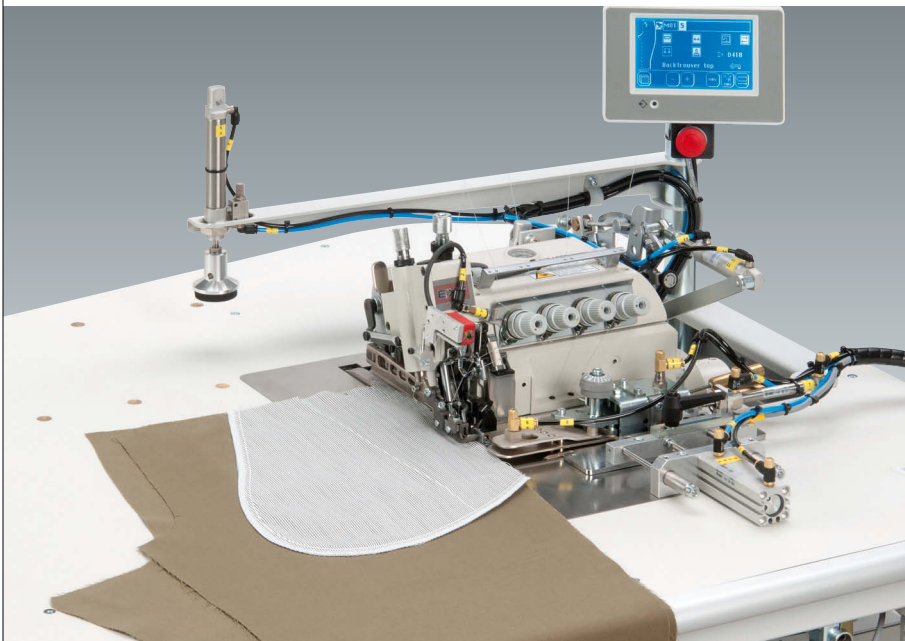

1280-5-1/1281-5-1:

- Touch-Screen mit Grafik-Display für einfache Bedienung und schnellen Zugriff auf veränderbare Parameter. Datensicherung erfolgt per USB Memory-Stick.
- Touch screen with graphic display for easy operation and quick access to modifiable parameters. Data is backed up via USB flash drive.











1281-5-1:

- Vorlegetisch mit Maus und Rückhol-einrichtung zum glatten Positionieren der Hosenteile und überlapptem Arbeiten.
- Preparation table with mouse and revers device for smooth positioning of trousers parts and overlapped working method







1280 / 1281

Die technischen Daten / The technical data

										
	Stichlänge <i>Stitch length</i>	Stiche/ Min. <i>Stitches/ min.</i>	Nähgut <i>Material</i>	Nahtbreite (wählbar) <i>Seam width (selectable)</i>	Doppelketten- stichnaht <i>Doublechain- stitch seam</i>	Safetynaht, 4-fädig <i>Safety seam, 4 threads</i>	Safetynaht, 5-fädig <i>Safety seam, 5 threads</i>	Nadel- system <i>Needle system</i>	Nadelstärke <i>Needle size</i>	Bauschgarn <i>Bulked thread</i>
	[mm] max.	[min ⁻¹] max.		[mm] max.					[Nm] max.	[Nm]
1280-5-1	0,5 – 3,5	6.500	L, M	9 – 12	◆	◆	◆	B 27	80 – 110	100 – 120
1281-5-1	0,5 – 3,5	6.500	L, M	9 – 12	◆	◆	◆	B 27	80 – 110	100 – 120

- L = Leichtes Nähgut
- M = Mittelschweres Nähgut
- = Serienausstattung
- = Optionale Zusatzausstattung
- ◆ = Wahlweise

- L = Light weight material
- M = Medium weight material
- 1 = Standard equipment
- = Optional equipment
- ◆ = Selectable

						
	Differential-Unter- transport und Fuß- Obertransport <i>Differential bottom feed and variable top feed</i>	Kettenstich- greifer <i>Looper, crossline</i>	Mehrweite oben, Glattnähen, Mehrweite unten <i>Fullness above, flat sewing, fullness below</i>	Reflexlichtschranke für automatischen Nähbeginn am Stoffanfang / Nähstopp am Stoffende <i>Reflecting light barrier for automatic sewing start at fabric beginning / sewing stop at fabric end</i>	Stapler <i>Stacker</i>	Programmsteuerung; Bedienfeld mit Farb-Grafik-Display und Touch Screen <i>Program control; operating panel with colour graphical display and touch screen</i>
1280-5-1	●	●	●	●	○	●
1281-5-1	●	●	●	●	●	●

	Nennspannung <i>Nominal voltage</i>	Leistungs- aufnahme <i>Power consumption</i>	Gewicht, komplett <i>Weight, complete</i>	Tischhöhe, einstellbar <i>Table height, adjustable</i>	 Luftbedarf je Arbeitshub / Luftdruck <i>Air requirement per stroke / Air pressure</i>	Verpackungsgröße (Länge, Breite, Höhe) <i>Packaging size (Length, Width, Height)</i>
	[V], [Hz]	[kVA] max.	[kg]	[mm]	[NL] [bar]	[mm]
1280-5-1	1x230V, 50/60 Hz	1,0	120	815 – 1.200	20 6	1.750 1.450 1.700
1281-5-1	1x230V, 50/60 Hz	1,0	206	850 – 1.200	20 6	2.300 1.500 1.750

Zusatzausstattungen 1280-5-1:

- 1970 592554** Spezielles Oberteil EXT 3216H-05/535K5x5-KH-021-B für Jeans-Materialien
- 1970 592564** Mehrweitenverteilung durch Differential-Ober- und Untertransport mit Schrittmotor
- 1970 594734** Überwurfstapler 201/6-2
- 1970 592974** Staplerschwenker
- 1970 592964** USB Memory-Stick

Zusatzausstattungen 1281-5-1:

- 1970 594544** Mehrweitenverteilung durch Differential-Ober- und Untertransport mit Schrittmotor
- 1970 595944** Lasermarkierungsleuchte als Nahtpositionsanzeige
- 1970 594094** Kantenanschlag, pneumatisch verfahrbar (empfohlen bei Safetynaht)
- 1970 592964** USB Memory-Stick

Optional equipment 1280-5-1:

- 1970 592554** Special head EXT 3216H-05/535K5x5-KH-021-B for jeans fabrics
- 1970 592564** Fullness distribution by differential top and bottom feed with step motor
- 1970 594734** Flipstacker 201/6-2
- 1970 592974** Swivel stacker loader
- 1970 592964** USB flash drive

Optional equipment 1281-5-1:

- 1970 594544** Fullness distribution by differential top and bottom feed with step motor
- 1970 595944** Laser marking lamp for seam positioning add
- 1970 594094** Pneumatically controlled edge guide, movable (recommended with safety seam)
- 1970 592964** USB flash drive

DÜRKOPP ADLER AG

Potsdamer Straße 190

33719 Bielefeld

GERMANY

Phone +49 (0) 521 / 925-00

E-mail info@beisler-sewing.com

www.duerkopp-adler.com

Beisler – a brand of Dürkopp Adler AG

